



Dấu ấn Phật giáo trên đồ sành thời Trần ở Hoàng thành Thăng Long

ISSN: 2734-9195 08:05 09/05/2026

Sưu tập đồ sành thời Trần ở Hoàng thành Thăng Long không chỉ là tư liệu khảo cổ quý giá mà còn là minh chứng sống động cho mối quan hệ mật thiết giữa Phật giáo và đời sống cung đình Đại Việt.

Tác giả: **Ths Đặng Thị Khương**

Viện Khảo cổ học, Viện Hàn lâm Khoa học Xã hội Việt Nam

Tạp chí Nghiên cứu Phật học - Số tháng 05/2026

Tóm tắt:

Hoàng thành Thăng Long - **Di sản Văn hóa** Thế giới được UNESCO công nhận là kho tư liệu quý giá phản ánh quy hoạch, kiến trúc, đời sống hoàng cung Đại Việt từ thời Lý (thế kỷ XI-XIII) đến thời Lê (thế kỷ XV-XVIII). Kết quả nghiên cứu khảo cổ học khu vực 18 Hoàng Diệu và khu vực xây dựng Nhà Quốc hội làm xuất lộ nền móng kiến trúc cùng hàng triệu hiện vật chứng minh đời sống xa hoa, quyền quý của Hoàng tộc. Trong khối hiện vật khảo cổ học khổng lồ ấy, sưu tập đồ sành có số lượng rất lớn. Sưu tập đồ sành thời Trần thật sự là bức tranh đa dạng, nhiều sắc màu về số lượng hiện vật, chủng loại, hoa văn trang trí.

Từ khóa: Đồ sành, lá bô đề ngược, hoa sen mãn khai, Phật giáo, thời Trần.

Dấu ấn Phật giáo trên đồ sành thời Trần ở Hoàng thành Thăng Long



Cổng Đoan Môn, Hoàng thành Thăng Long - Ảnh: Minh Khang

1. Bối cảnh lịch sử

Thời Trần kế thừa và phát triển mạnh mẽ Phật giáo thời Lý. Phật giáo Thiền tông đạt đỉnh cao dưới triều Trần Nhân Tông - vị vua từng nhường ngôi xuất gia tại Yên Tử và sáng lập Thiền phái Trúc Lâm Yên Tử. Tư tưởng “cư trần lạc đạo” (sống giữa đời mà vui với đạo) nhấn mạnh giác ngộ ngay trong đời sống thực tiễn, không thoát ly thế gian.

Hoàng thành Thăng Long là trung tâm chính trị - tôn giáo quan trọng. Các cuộc khai quật từ năm 2002-2004 ở khu vực 18 Hoàng Diệu và từ năm 2008-2009 ở khu vực xây dựng Nhà Quốc hội đã phát lộ hàng triệu hiện vật, trong đó tăng văn hóa thời Trần chiếm vị trí nổi bật với nền cung điện, giếng nước, gạch ngói và vô số đồ dùng vật dụng sinh hoạt như đồ gốm sứ, đồ sành, đồ kim loại, đồ gỗ,...(1) Dấu ấn Phật giáo hiện diện không chỉ qua các ghi chép tư liệu thành văn mà còn được chứng minh sinh động qua những vật liệu kiến trúc (như gạch khắc “Hưng hóa thiên tự” chứng tỏ sự tồn tại của chùa trong Cẩm thành) (2), đồ gốm thờ mà còn qua những loại hình đồ sành - loại vật dụng gần gũi nhất với đời sống hoàng gia.(3)

2. Cơ sở tư liệu và phương pháp nghiên cứu

Nguồn tư liệu chính của bài viết là sưu tập đồ sành thời Trần khai quật tại Hoàng thành Thăng Long do Viện Nghiên cứu Kinh thành chỉnh lý và nghiên

cứu. Bên cạnh đó, bài viết còn tham khảo các công trình nghiên cứu về mỹ thuật Phật giáo thời Lý - Trần, đồ sành khai quật được ở khu di tích nhà Trần ở An Sinh (Đông Triều, Quảng Ninh)..

Phương pháp nghiên cứu chủ yếu là phương pháp khảo cổ học kết hợp với phương pháp phân tích mỹ thuật học và tiếp cận liên ngành.

3. Khái quát đồ sành thời Trần ở Hoàng thành Thăng Long

Đồ sành thời Trần ở Hoàng thành Thăng Long có 700.933 hiện vật, gồm nhóm hiện vật phục vụ đời sống sinh hoạt, tín ngưỡng tôn giáo, phong tục tập quán, dùng trong bài trí không gian cung đình. Các loại hình chính: bình, vò, lon, vại, chậu, ống nhổ, đĩa đài, nồi đất, bát, đĩa (4),... Đồ sành thời Trần được chế tạo từ đất sét, xương gốm lọc kỹ, đanh mịn hơn xương gốm thời Lý trước đó và thời Lê sơ sau này, hình dáng chắc khỏe. Đồ sành thời Trần cũng không phủ men nhưng do xương gốm mịn, được nung trong nhiệt độ cao đã tạo nên lớp men tự nhiên mỏng màu đen bóng.



Lá đề trang trí trên mái kiến trúc thời Trần - Ảnh Minh Khang

Chúng được xếp trực tiếp thành chồng vào lò nung ở nhiệt độ khoảng 1.000-1.300°C. Hoa văn trang trí khá phong phú, những mô-tuýp văn sóng nước, văn chải vốn được ưa dùng từ thời Đinh - Tiền Lê, thời Lý vẫn tiếp tục được sử dụng và rất phổ biến (5). Lần đầu tiên xuất hiện mô- tuýp Phật giáo như hình ảnh hoa sen, lá bồ đề trên các loại hình ống nhỏ, đĩa đài, chậu (6),.... Những hoa văn Phật giáo này phản ánh sự Việt hóa tinh tế và sức sống mạnh mẽ của đạo pháp trong cung đình.

4. Biểu tượng Phật giáo trên các loại hình đồ sành thời Trần

Nghiên cứu đồ sành thời Trần tại Hoàng thành Thăng Long cho thấy biểu tượng Phật giáo không xuất hiện rời rạc mà được thể hiện khá đồng bộ trên nhiều loại hình hiện vật khác nhau. Từ những vật dụng sinh hoạt hàng ngày như bình, chậu đến những hiện vật dùng trong sinh hoạt nghi lễ như chân đèn, đĩa đài đến loại chậu cảnh lớn thường dùng để trang trí sân vườn. Hình tượng hoa sen và lá bồ đề đều được chuyển hóa linh hoạt trong phong cách trang trí.

a. Đĩa đài

Đĩa đài sen là loại hình đầy sáng tạo, lấy cảm hứng trực tiếp từ hình tượng đài hoa sen - biểu tượng trung tâm của sự sùng bái Phật giáo.

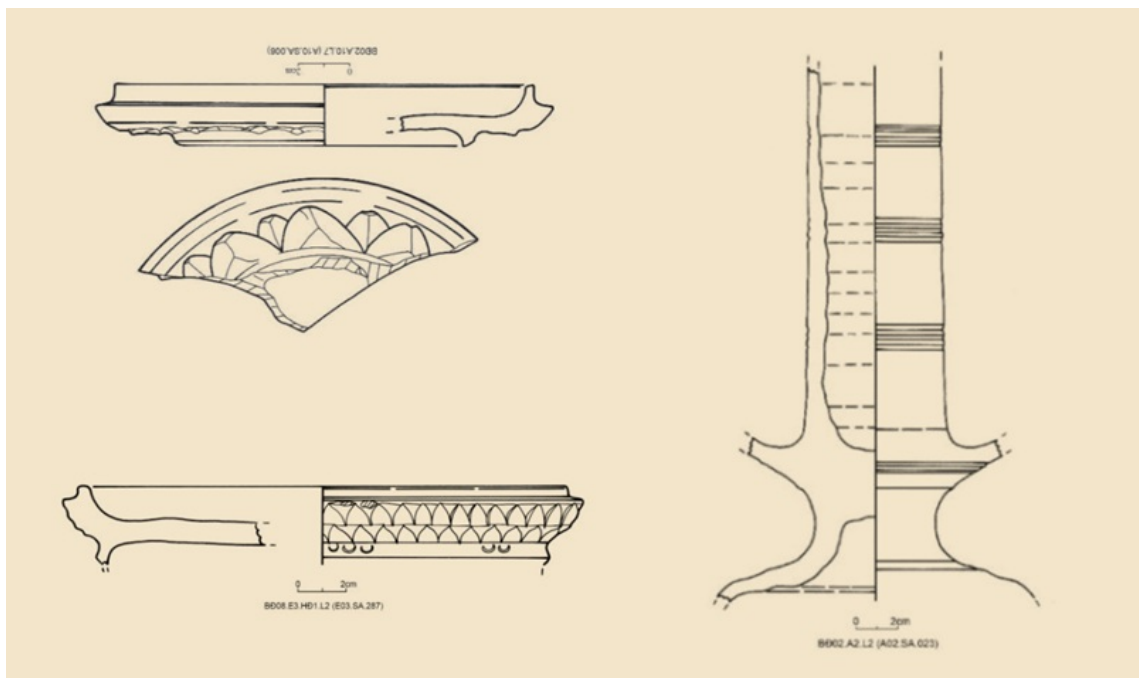

Mô-tuýp hoa sen trên đĩa đài, Chân đèn, thời Trần, Hoàng thành Thăng Long - Nguồn: Viện Nghiên cứu Kinh thành

Đĩa đài sen bằng sành (đĩa đài sành) có hình dáng tương tự đĩa đài sen bằng gốm men trắng, song chi tiết cánh sen được giản lược, thu nhỏ và ít tầng cánh hơn so với các sản phẩm gốm sứ cao cấp. Ở khu di tích Hoàng thành Thăng Long, đĩa đài sành xuất hiện lần đầu tiên vào thời Lý nhưng số lượng rất khiêm tốn (7). Sang đến thời Trần, số lượng hiện vật đĩa đài sành lớn hơn rất nhiều, chất lượng xương gốm rất tốt, hoa văn trang trí vô cùng phong phú (8).

Nghiên cứu đĩa đài sành thời Trần ở Hoàng thành Thăng Long cho thấy, chúng đều có chân đế, có những hiện vật kích thước khá nhỏ, lại có những hiện vật kích thước khá lớn. Loại nhỏ thường có thân thấp, chân đế choãi. Loại lớn hơn thường có thân cao khum nhẹ hoặc tương đối thẳng, lòng rộng, bằng phẳng, chân đế thẳng đứng. Xương gốm đanh, mịn, dày, nung ở nhiệt độ rất cao, bề

mặt nhẵn bóng (9).

Đặc trưng nổi bật nhất của đĩa đài sành thời Trần là hoa văn trang trí. Chúng thường được trang trí văn cánh sen, dải liên châu và văn chải với nhiều biến thể khác nhau (10). Có những loại thì thân đắp nổi văn hình cánh sen kép bao quanh. Có những loại thì phần thân sát miệng trang trí dải hoa văn hình răng cưa, hay một vài dải văn hình cánh sen bao quanh thân. Loại khác thì lòng đĩa khắc chìm văn dạng hình học, thân sát đáy trang trí dải văn cánh sen đơn, cánh sen kép. Loại đĩa đài lớn thì hoa văn, mô thức trang trí cũng phong phú hơn: thân trang trí dải văn cánh sen, chân đế trở thũng dạng văn hình học, hoa chanh cách đều nhau. Đĩa kích thước nhỏ thì hoa văn sắc nét, tỉ mỉ, đĩa kích thước lớn thì hoa văn phóng khoáng.

Sự hiện diện của đĩa đài sành thời Trần góp phần minh chứng cho đời sống tinh thần và sinh hoạt tôn giáo - tín ngưỡng ở hoàng cung Thăng Long thời Trần diễn ra rất phong phú, sôi động, đa dạng (11). Những hiện vật này không chỉ phục vụ nhu cầu thực tiễn mà còn khẳng định vai trò quan trọng của Phật giáo trong mọi khía cạnh đời sống cung đình Đại Việt thế kỷ XIII-XIV.

b. Ống nhổ

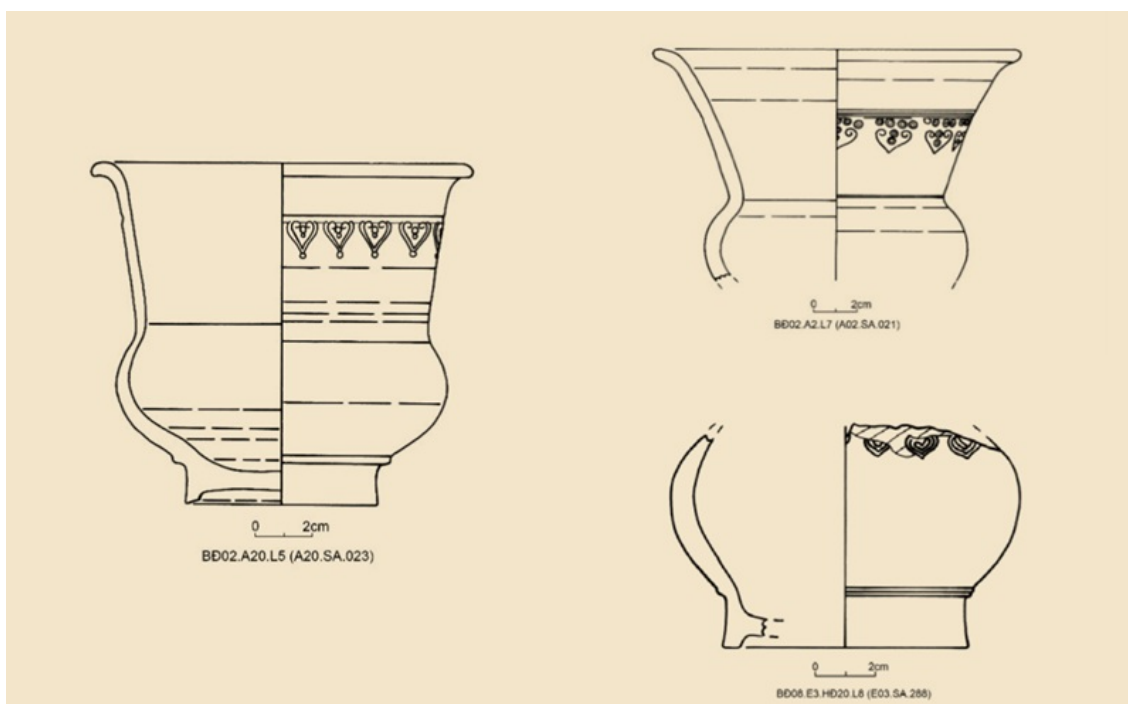

Mô-tuýp lá bồ đề trên ống nhổ, thời Trần, Hoàng thành Thăng Long -
Nguồn: Viện Nghiên cứu Kinh thành

Trong sưu tập đồ sành thời Trần tại Hoàng thành Thăng Long, ống nhổ là loại hình hiện vật mang dấu ấn rõ nét của Phật giáo qua hoa văn trang trí. Theo Từ điển Tiếng Việt, ống nhổ là “đồ đựng có lòng sâu, miệng rộng dùng để chứa các

chất thải nhỏ ra” (12). Loại hình này tìm thấy không nhiều (169 hiện vật/tổng số hơn 700 nghìn hiện vật đồ sành thời Trần) (13) nhưng chất lượng rất tốt, kỹ thuật tạo hình, hoa văn trang trí là điểm nhấn rõ nét làm chúng trở nên đặc sắc hơn trong bộ sưu tập hơn 700 nghìn hiện vật đồ sành thời Trần của khu di tích.

Ổng nhỏ được cấu tạo gồm ba phần rõ rệt: miệng rất cao (thường cao gấp hai lần thân), thân thấp hình cầu, đáy dày gần bằng phẳng và chân đế rất thấp. Chiều cao chân đế có tỉ lệ thuận với chiều cao của cổ. Xương gốm mỏng, đanh, mịn; bề mặt nhẵn và được nung ở nhiệt độ cao. Thân trang trí hoa văn hoặc để mộc. Có hiện vật trang trí văn chải dọc thân, có hiện vật khắc chìm lá bồ đề ngược ở phần vai.

c. Chân đèn

Chân đèn là loại hiện vật quan trọng trong sưu tập đồ sành thời Trần tại Hoàng thành Thăng Long, mang đậm dấu ấn **kiến trúc Phật giáo**. Ở đây phát hiện được một tiêu bản gần đủ dáng, thân hình trụ cao gồm ba phần: phần dưới cong thoải, xương gốm dày, phần giữa là đoạn nối nhỏ hình trụ, phần trên là khối trụ cao rỗng ở trong, bên ngoài dạng đĩa. Xương gốm dày, đanh chắc, màu đỏ tía, bề mặt nhẵn, được nung ở nhiệt độ cao (14).

Mặt cắt dọc của chân đèn giống với mô hình tháp hai tầng trong kiến trúc Phật giáo, biểu tượng cho Phật pháp và sự giác ngộ. Trên thân trụ cao được trang trí các dải đường chỉ chìm chia đều, tạo nhịp điệu hài hòa và trang nghiêm. Việc nghệ nhân thời Trần khéo léo đưa hình tượng tháp Phật vào vật dụng chiếu sáng cho thấy Phật giáo không chỉ ảnh hưởng đến công trình kiến trúc mà còn thấm sâu vào các vật dụng sinh hoạt và nghi lễ trong hoàng cung. Ánh sáng từ chân đèn còn mang ý nghĩa soi sáng trí tuệ - một biểu tượng quen thuộc trong Phật giáo.

d. Chậu

Chậu là loại vật dụng phổ biến và gần gũi nhất trong sinh hoạt hàng ngày của hoàng cung, chủ yếu dùng để chứa nước. So với chậu sành thời Lý, chậu sành thời Trần có nhiều thay đổi rõ nét về tạo hình: thân vát đứng hoặc cong tròn thót ở đáy, đặc biệt xuất hiện loại chậu có chân đế cao. Xương gốm mịn hơn, miệng bẻ ngang hoặc loe dày. Hoa văn trang trí phong phú, tập trung chủ yếu ở phần vai và miệng tạo thành những băng hoa văn lặp lại hài hòa (15).

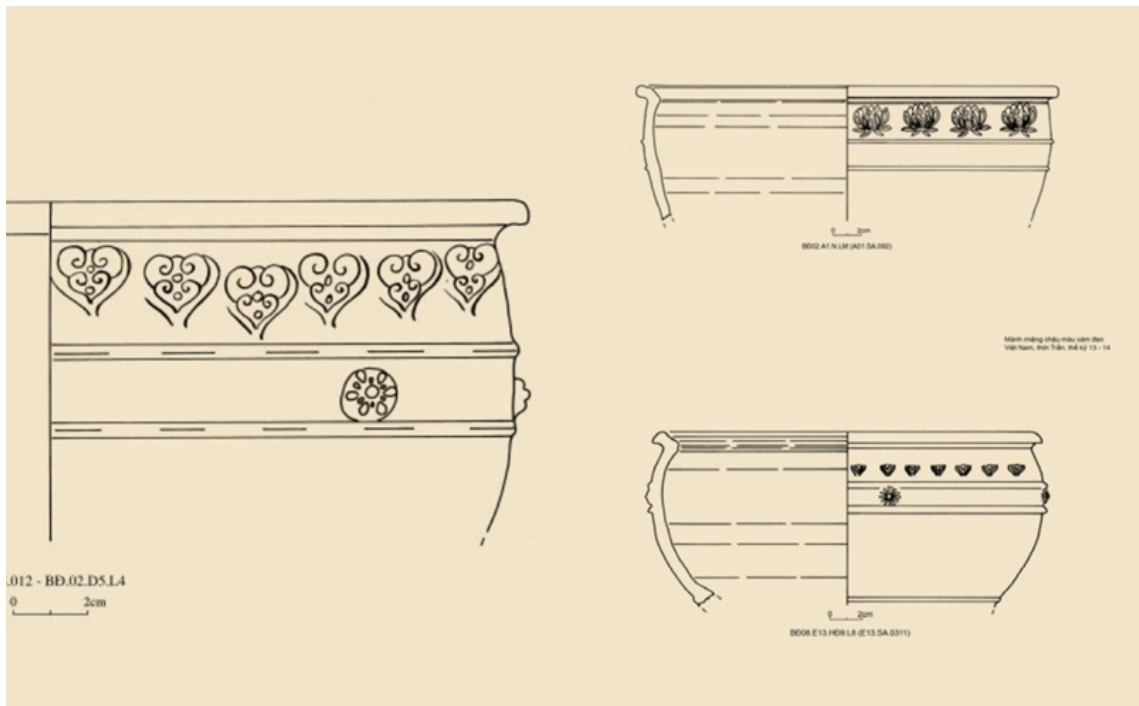

Mô-tuýp lá bồ đề, hoa sen trên chậu, thời Trần, Hoàng thành Thăng Long - Nguồn: Viện Nghiên cứu Kinh thành

Một hiện tượng hoa văn đặc biệt trên chậu thời kỳ này ở Hoàng thành Thăng Long đó là một số hiện vật được trang trí các mô-tuýp Phật giáo nổi bật gồm lá bồ đề ngược (cách điệu hình trái tim ngược, gân lá khắc chìm sắc nét) và hoa sen mãn khai (cánh sen nở tròn, xòe đều)(16). Hoa sen tượng trưng cho sự thanh tịnh, giác ngộ và trí tuệ viên mãn, trong khi lá bồ đề đại diện cho trí tuệ và cội nguồn đạo pháp.

Điểm khác biệt, đặc sắc là mô-tuýp lá bồ đề ngược và hoa sen mãn khai chỉ xuất hiện duy nhất trên chậu sành thời Trần, không thấy xuất hiện ở thời Lý trước đó và thời Lê sơ sau này. Điểm thú vị khác nữa là một số chậu sành thời Trần ở Đền Sinh (khu di tích Quốc gia nhà Trần ở Đông Triều, Quảng Ninh) cũng trang trí mô-tuýp hoa văn lá bồ đề ngược(17) như những chậu sành thời Trần phát hiện được ở Hoàng thành Thăng Long. Sự tương đồng về hiện vật mang biểu tượng đặc biệt giữa Hoàng thành Thăng Long (trung tâm quyền lực) và An Sinh (trung tâm tu hành) cho thấy hoa văn Phật giáo trên đồ sành là xu hướng nghệ thuật mang tính hệ thống, phản ánh sự lan tỏa thống nhất của tư tưởng Trúc Lâm từ kinh đô đến hành cung.

e. Bình và chậu cảnh

Sưu tập đồ sành thời Trần của khu **di tích** còn có một số tiêu bản bình sành trang trí phù điêu tròn nổi trên vai, bên trong là mô-tuýp hoa nhiều cánh xòe đều trong khung tròn. Mô-tuýp này gắn gũi với trang trí trên đầu ngói ống kiến trúc thời Trần, cho thấy sự giao thoa giữa trang trí kiến trúc và đồ dùng sinh

hoạt.



Thạp gốm hoa nâu thời Trần - Ảnh Minh Khang

Khu di tích cũng tìm thấy nhiều hiện vật chậu lớn được làm bằng đất nung (màu sắc sau khi nung, xương gốm giống với màu sắc và xương gốm của các loại hình vật liệu kiến trúc) dùng để trồng cây cảnh hoặc trang trí sân vườn cũng được trang trí dải cánh sen cách điệu chạy quanh vai, kết hợp dải liên châu (18). Mô-tuýp sen trên chậu lớn có nhiều điểm tương đồng với hoa sen trên gốm sứ thời Lý, thể hiện sự kế thừa truyền thống mỹ thuật Phật giáo, nhưng khoáng đạt hơn, phù hợp với phong cách thời Trần hơn. Việc trang trí hoa sen trên chậu lớn dùng trồng cây cảnh mang ý nghĩa đặc biệt: biến không gian sân vườn cung

đình thành không gian Phật giáo hóa, nơi đạo pháp hiện diện ngay trong cảnh quan hàng ngày.

5. Hiện tượng chuyên biệt hóa biểu tượng Phật giáo trên đồ sành thời Trần



Hiện vật gốm thời Trần - Ảnh Minh Khang

Hoa văn trang trí trên đồ sành thời Trần tại Hoàng thành Thăng Long rất phong phú và đa dạng. Những mô-tuýp truyền thống như văn sóng nước, đường chỉ, văn chải vẫn tiếp tục được trang trí trên các loại lon, vại, chậu. Bên cạnh đó, thợ gốm, sành thời Trần cũng kế thừa, học tập mô-tuýp trang trí văn cánh sen đắp nổi ở phần vai bình/thạp của gốm men trắng, gốm hoa nâu thời Lý chuyển thể thành dạng văn cánh sen khắc trên đĩa đài, chậu cảnh dùng để trang trí cảnh quan trong sân vườn. Đồng thời, những người thợ gốm sành cũng sáng tạo nên những mô-tuýp mang tính độc bản của thời đại: mô-tuýp lá bồ đề ngược và hoa sen mãn khai - những biểu tượng Phật giáo được thể hiện rõ nét và phổ biến trên nhiều loại hình đồ sành. Khi so sánh với đồ sành của các triều đại Đinh - Tiền Lê, thời Lý, thời Lê sơ, chúng tôi thấy rõ ràng rằng: mô-tuýp lá bồ đề ngược với kiểu cách điệu trái tim ngược, gân lá khắc chìm sắc nét và bố cục đều đặn chỉ xuất hiện trên đồ sành thời Trần. Bông hoa sen ở trạng thái mãn khai (cánh nở tròn đầy, xòe rộng, nhụy nổi rõ) trên những tiêu bản chậu sành thời Trần cũng thể hiện phong cách khoáng đạt, khỏe khoắn riêng, khác với sen nhiều tầng cánh cầu kỳ. Chính đặc điểm này đã trở thành một trong những đặc trưng của đồ sành thời Trần.

Những mô-tuýp này mang nhiều tầng ý nghĩa sâu sắc: Tầng biểu tượng tôn giáo trực tiếp: Lá bồ đề ngược tượng trưng cho cây bồ đề nơi Đức Phật Thích Ca thành đạo, đại diện cho trí tuệ giác ngộ và cội nguồn đạo pháp. Việc đặt mô-tuýp “ngược” trang trí trên vai chậu, ống nhổ hay các vật dụng chứa đựng gợi ý đạo pháp “rơi xuống” từ cõi Niết-bàn để che chở, ban phước cho đời sống trần thế. Hoa sen mãi khai biểu thị giác ngộ viên mãn, thanh tịnh giữa bùn lầy thế tục - hình ảnh kinh điển của Phật giáo. Tầng triết lý nhập thế: Đây chính là tinh thần cốt lõi của Thiên phái Trúc Lâm do Phật hoàng Trần Nhân Tông sáng lập. Tư tưởng “cư trần lạc đạo” (sống giữa đời mà vui với đạo) được thể hiện rõ nét khi các biểu tượng thiêng liêng xuất hiện trên vật dụng sinh hoạt hàng ngày: ống nhổ dùng chứa chất thải, chậu dùng đựng nước rửa, bình sành chứa đựng, chậu lớn trang trí sân vườn... Phật giáo không còn giới hạn trong chùa tháp hay nghi lễ cao cấp mà trở thành một phần tự nhiên của đời sống vật chất. Hiện tượng những người thợ gốm, sành thời Trần am hiểu Phật pháp để khắc họa những đường nét uyển chuyển, nhịp điệu đều đặn cho thấy đạo Phật đã thấm sâu vào tầng lớp thợ thủ công cung đình. Những mô-tuýp này biến đồ sành mộc thành vật phẩm tâm linh, giúp chuyển hóa sinh hoạt thường nhật thành cơ hội chiêm nghiệm và tu tập. Đồng thời, sự lan tỏa từ Hoàng thành Thăng Long đến An Sinh (hoặc ngược lại) phản ánh sự gắn kết chặt chẽ giữa thế quyền (kinh đô) và đạo pháp (nơi tu hành của Phật Hoàng), tạo nên bản sắc văn hóa Đại Việt thế kỷ XIII-XIV.

Những phát hiện về đồ sành thời Trần trang trí các biểu tượng Phật giáo cung cấp những tư liệu vật chất sống động nhất về một Đại Việt thấm nhuần tư tưởng đạo Phật. Từ những vật dụng mộc mạc nhất từ đĩa đài sen, ống nhổ, chân đèn dáng tháp Phật, đến chậu sành trang trí lá bồ đề và hoa sen mãi khai, chúng ta thấy rõ hơn bức tranh rực rỡ, tráng lệ nhưng cũng rất đời gần gũi của hoàng cung Thăng Long: mọi sinh hoạt hàng ngày đều mang hơi thở của giác ngộ và từ bi.

Kết luận

Sưu tập đồ sành thời Trần ở Hoàng thành Thăng Long không chỉ là tư liệu khảo cổ quý giá mà còn là minh chứng sống động cho mối quan hệ mật thiết giữa Phật giáo và đời sống cung đình Đại Việt. Những người thợ gốm sành thời Trần đã kế thừa, tiếp nối, phát triển xuất sắc truyền thống mỹ thuật thời Lý, đồng thời sáng tạo nên những mô - tuýp độc bản như lá bồ đề ngược và hoa sen mãi khai, tạo nên diện mạo riêng biệt cho đồ sành thời Trần trong lịch sử đồ sành Việt Nam.

Việc xuất hiện các biểu tượng Phật giáo trên những vật dụng đời thường, những hiện vật đồ sành mộc mạc đã được nâng tầm thành vật phẩm tâm linh, nơi đạo pháp hiện diện ngay trong những sinh hoạt bình dị nhất, giúp chuyển hóa không gian cung đình thành không gian của sự tĩnh thức. Những hiện vật này là bằng chứng về một giai đoạn hoàng kim của văn hóa Đại Việt, nơi tôn giáo không tách biệt mà hòa quyện cùng đời sống vật chất để hướng tới các giá trị nhân văn cao đẹp.

Tác giả: **Ths Đặng Thị Khương** - Viện Khảo cổ học, Viện Hàn lâm Khoa học Xã hội Việt Nam

Tạp chí Nghiên cứu Phật học - Số tháng 05/2026

Chú thích:

(1) Viện Khoa học Xã hội Việt Nam, Viện Khảo cổ học, 2006, Hoàng thành Thăng Long, Nxb. Khoa học xã hội, Hà Nội, tr.3.

(2) Tống Trung Tín, Bùi Minh Trí, 2010, Thăng Long - Hà Nội: Lịch sử nghìn năm từ lòng đất, Nxb. Khoa học xã hội, Hà Nội, tr.8.

(3) Bùi Minh Trí, Đỗ Đức Tuệ, 2010, Nhận thức mới về đồ sành tại khu di tích Hoàng thành Thăng Long. Khảo cổ học, số 3, tr.71.

(4) Viện Nghiên cứu Kinh thành, 2022a: Báo cáo kết quả nghiên cứu, chỉnh lý, đánh giá giá trị đồ sành thời Trần, khu ABCD, Tư liệu Trung tâm Nghiên cứu Kinh thành; Viện Nghiên cứu Kinh thành, 2022b: Báo cáo kết quả nghiên cứu, chỉnh lý, đánh giá giá trị đồ sành thời Trần, khu E - khu vực xây dựng Nhà Quốc hội, Tư liệu Trung tâm Nghiên cứu Kinh thành

(5) Viện Nghiên cứu Kinh thành 2022a, 2022b

(6) Viện Nghiên cứu Kinh thành 2022a, 2022b

(7) Đặng Thị Khương, 2023, Đồ sành thời Lý ở Hoàng thành Thăng Long, Kinh thành cổ Việt Nam - IICS06, tr.168-200;

(8) Viện Nghiên cứu Kinh thành 2022a, 2022b;

(9) Viện Nghiên cứu Kinh thành 2022a, 2022b;

(10) Kỳ yếu Hội thảo Khoa học Quốc tế, 2025

- (11) Kỳ yếu Hội thảo Khoa học Quốc tế, 2025
- (12) Hoàng Phê, Từ điển Tiếng Việt, 2019: 959
- (13) Viện Nghiên cứu Kinh thành 2022a, 2022b
- (14) Viện Nghiên cứu Kinh thành 2022a
- (15) Cao Thị Huyền, 2024, Chậu sành thời Trần ở khu di tích Hoàng thành Thăng Long, Kinh thành cổ Việt Nam - IICS 07, tr.247-272.
- (16) Cao Thị Huyền, Viện Nghiên cứu Kinh thành 2022a, 2022b
- (17) Trung tâm Nghiên cứu Kinh thành, 2012: Báo cáo kết quả khai quật di tích Đền Sinh, tr. 68
- (18) Viện Nghiên cứu Kinh thành 2022a, 2022b

Tư liệu tham khảo:

- 1] Cao Thị Huyền, 2024: Chậu sành thời Trần khu di tích Hoàng thành Thăng Long, Kinh thành cổ Việt Nam - IICS 07, Nxb. Khoa học xã hội, Hà Nội, tr. 247-272.
- 2] Đặng Thị Khương, 2023, Đồ sành thời Lý ở Hoàng thành Thăng Long, Kinh thành cổ Việt Nam - IICS06, Nxb. Khoa học xã hội, Hà Nội, tr. 168-200.
- 3] Đặng Thị Khương, Cao Thị Huyền, Lê Thị Yên, 2025: Đồ sành thời Lý, Trần khu di tích Hoàng thành Thăng Long, Kỷ yếu Hội thảo khoa học Quốc tế: Khu di tích Hoàng thành Thăng Long thành tựu và vấn đề đặt ra sau 15 năm nghiên cứu (2011-2025), Nxb. Khoa học xã hội, Hà Nội, tr. 247-264.
- 4] Hoàng Phê, 2019: Từ điển Tiếng Việt, Nxb. Hồng Đức, Thanh Hóa, tr. 959.
- 5] Bùi Minh Trí, Đỗ Đức Tuệ, 2010, Nhận thức mới về đồ sành tại khu di tích Hoàng thành Thăng Long. Khảo cổ học, số 3.
- 6] Viện Khoa học Xã hội Việt Nam, Viện Khảo cổ học, 2006, Hoàng thành Thăng Long. Hà Nội, Nxb. Văn hoá Thông tin.
- 7] Tống Trung Tín, Bùi Minh Trí, 2010, Thăng Long - Hà Nội: Lịch sử nghìn năm từ lòng đất, Nxb. Khoa học xã hội, Hà Nội.
- 8] Trung tâm Nghiên cứu Kinh thành, 2011: Báo cáo kết quả khai quật Đền Sinh, Tư liệu Trung tâm Nghiên cứu Kinh thành.

9] Viện Nghiên cứu Kinh thành, 2022, Báo cáo kết quả nghiên cứu, chỉnh lý, đánh giá giá trị đồ sành thời Trần, khu ABCD, Tư liệu Trung tâm Nghiên cứu Kinh thành.

10] Viện Nghiên cứu Kinh thành, 2022, Báo cáo kết quả nghiên cứu, chỉnh lý, đánh giá giá trị đồ sành thời Trần, khu E - khu vực xây dựng Nhà Quốc hội, Tư liệu Trung tâm Nghiên cứu Kinh thành.